

# エクソネット JBDB 用 リビルトキットの交換方法

●作業を始める前に換気装置用のブレーカーを切り、通電を止めてから作業を行って下さい。

① 交換する本体のモーターのコネクタを取り、配線を外してください。この時、①のケーブルキャップはすてないでください。

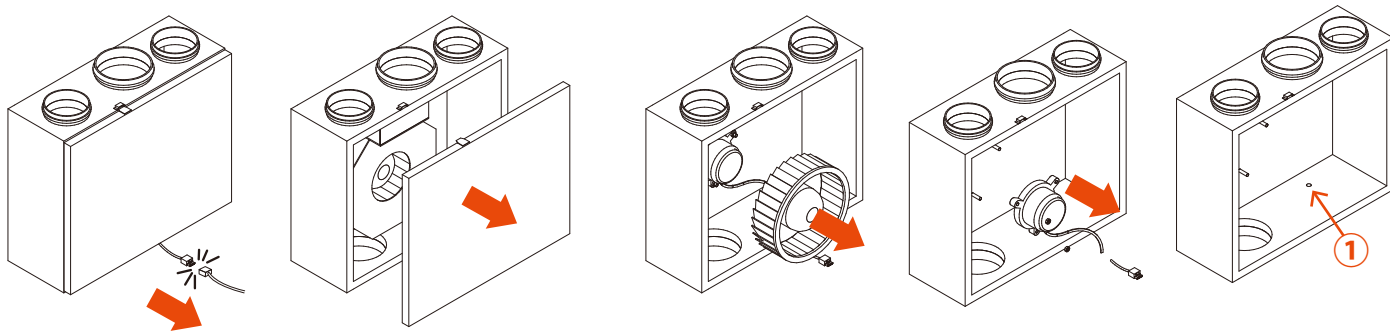

② 既存モーターのコネクタをあらかじめドライバーで開け、端子から結線ははずし、コネクタをはずしておきます。

※リビルトキットには、コネクタは付いていない為、既存の物を再利用します。

モーターを固定していたビスをグラインダー等で除去してください。(新型モータと接触しますので平滑に完全に除去して下さい)

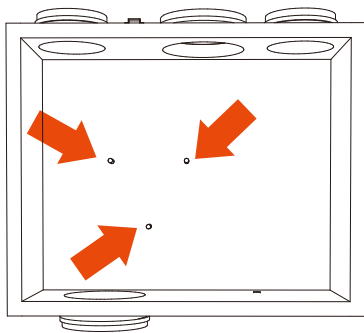

JBDB 用交換キット・リビルトキット (品番: FL-JBDB-99-050)

③ 空になった本体底面の図で示す位置に付属の支点スプリングをビス止めします。

モーターキット底面の突起をスプリングに合わせてセットします。

(モーターが本体のケース側板に接触しないように少し斜めにセットしてください)

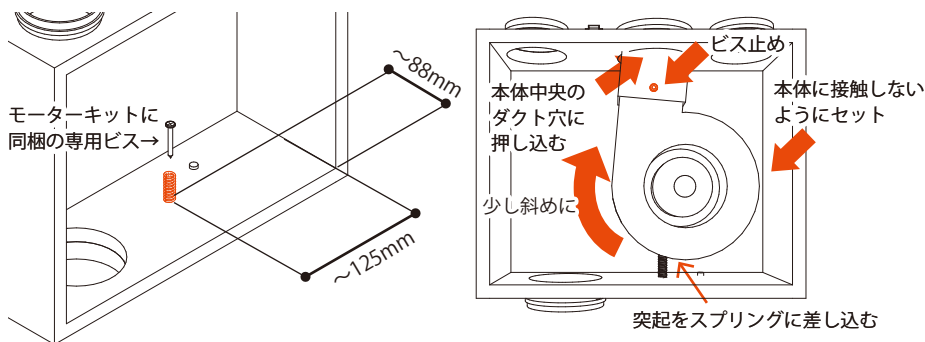

設置完成写真

④ ケーブルを本体の底部の穴に通してケーブルキャップでケーブルを固定し、コネクタ結線を行い、完成です。

